



Handhubwagen mit Waage PCE-TPWLKM (M Klasse III)

Hubwagen mit interner Zweibereichwaage, Auflösung 0,5 kg / 1000 kg und 1 kg / 2000 kg
Genauigkeit: 0,1% bei max. 2.000 kg, IP 68 Edelstahl Display,
herausnehmbare und wiederaufladbare Batterie, Betriebsdauer ca. 80 Std.

Bei dem geeichten Hubwagen PCE-TPWKM handelt es sich um einen Handhubwagen mit einer internen, nach Handelsklasse M III geeichten, zwei Wägebereich, bis 2000 kg Waage. Somit ermöglicht der Hubwagen mit der internen Waage eine Auflösung von 0,5 kg bis 1000 kg und über die 1000 kg bis 2000 kg eine Auflösung von 1 kg. Die Genauigkeit der Hubwagenwaage ist sehr hoch, liegt bei einer Toleranzgrenze von 0,1% des Wiegewertes und wird durch die Eichung bestätigt. Das Bedienteil des geeichten Hubwagens mit interner Waage, verfügt über ein kontrastreiches 25mm hohes LC Display im IP 68 geschütztem Edelstahlgehäuse. Somit ist die geeichte Handhubwagenwaage für den rauen Einsatz bestens geeignet. Der interne Akku der geeichten Hubwagenwaage hat eine Betriebsdauer von ca. 80 Std. Optional ist es möglich den Handhubwagen mit einem wechselbaren Akku zu versehen, so dass Sie die Hubwagenwaage ununterbrochen Einsätzen können. Die Rollen des Hubwagens mit Waage sind mit Polyurethan überzogen und sorgen für eine sehr gute Laufruhe. Die Stärken der Hubwagenwaage liegen aber in der Vielzahl der Funktionen. Netto / Brutto Wägung, Summierung von Wägungen, Wägungen mit einer Toleranzkontrolle, Prozentwägung, Stückzählung und maximalwert Ermittlung. So können Sie diese geeichte Hubwagenwaage im geschäftlichen Eichpflichtigen Verkehr und im Betrieb für interne Anwendungen sehr vielseitig einsetzen. Wiegen und transportieren Sie Ihr Gut direkt während der Verladung an der Laderampe oder im LKW. Das bedeutet kürzere Wege und erheblich geringere Lade- und Entladezeiten. Hier sehen Sie eine komplette Übersicht unserer [Palettenwaagen](#) in geeichter und ungeeichter Form.



Hubwagen mit geeichter Waage PCE-TPWLKM





- geeicht nach Handelsklasse M III
- zwei Wiegebereiche für hohe Genauigkeit
- Genauigkeit von $\pm 0,1$ % des Wägewertes
- Schutzklasse IP 68
- großes 25 mm Edelstahl Display
- automatischer Taraabzug, Tara-Handeingabe
- Stückzählung
- Netto / Brutto Wiegung
- Prozentwägung
- Toleranzkontrollwägung
- Summierfunktion
- Auto-Power-Off zur Batterieschonung
- Betrieb mittels Akku
- verschleißarme Rollen
- RS-232 Schnittstelle für Drucker

Technische Daten

Wägebereich	0...2000 kg
Ablesbarkeit	0,5 kg bis 1000 kg / 1 kg bis 2000 kg
Eichwert	0,5 kg bis 1000 kg / 1 kg bis 2000 kg
Tarierbereich	100 %
Stückgewicht	min. 2 kg
Einschwingzeit	< 10 s
Wägeeinheit	kg / lb
Display	LC-Display, Ziffernhöhe 25 mm, Edelstahlgehäuse
max. Überlast	200 %
Einsatztemp.	-10 ... + 40 °C
Stromversorgung	interner Akku, 6V - 4,5 Ah
Gehäuse	Metall (einbrennlackiert)
Schutzart	IP 68
Abmessung	1170 x 550 x 85 mm
Gewicht	125 kg

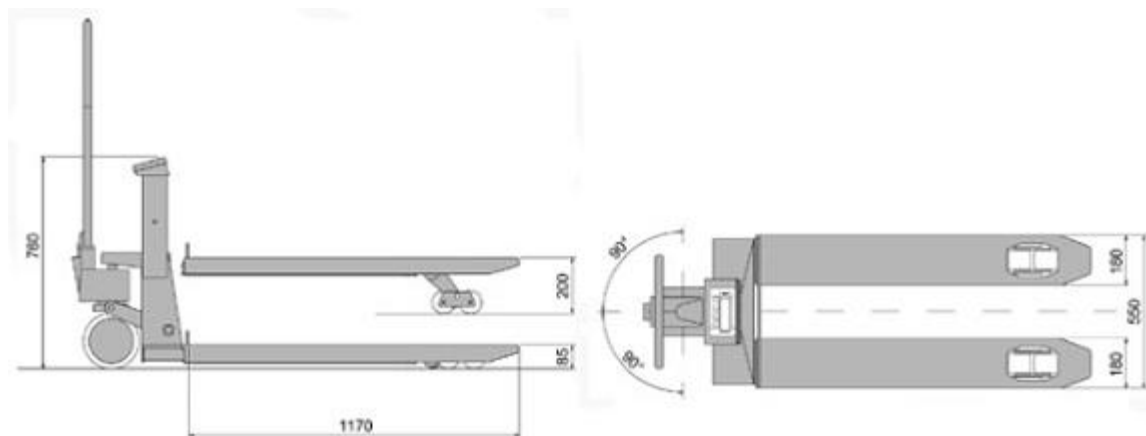

Abmessung vom Hubwagen mit interner Waage

Lieferumfang

Hubwagen mit geeichter Waage PCE-TPWLKM, Akku, Ladegerät und Anleitung

Anmerkung: Die Waage vom Hubwagen ist bei Auslieferung bereits geeicht.

Hier sehen Sie ein ähnliches Produkt zum Begriff: "Hubwagen mit Waage":

- [Handhubwaage PCE-PTS 1](#)
(ungeeicht, mit interner Waage, Waage batteriebetrieben, Wägebereich 2.000 kg, Auflösung 1 kg)
- [Handhubwaage PCE-PTS 2](#)
(ungeeicht, Wiegebereich bis 2.000 kg, Ablesbarkeit 1 kg, interner Akku, inkl. Drucker)

