

Kranwaage PCE-CS-1000

Sehr preiswerte, leichte Kranwaage für den innerbetrieblichen Einsatz /
Wägebereiche bis maximal 1000 kg

Eine Kranwaage für innerbetriebliche Kontrollwägungen. Die Stromversorgung der Kranwaage erfolgt über einen internen, wiederladbaren Akku. Diese Kranwaage hat einen maximalen Wägebereich von 1000 kg. Zum exakten Dosieren verfügt die Kranwaage über eine Tarafunktion und eine Summierfunktion. Die Waage wird inklusive Haken, Schäkkel und Fernbedienung in einer Karton-Box geliefert. Die sehr robuste Ausführung erlaubt den Einsatz im rauen Industrialltag aber natürlich auch in den Bereichen Handel, Lebensmittel, Transport ... Die Waage ist bei Auslieferung werkseitig justiert. Zur Erfüllung der ISO 900xx kann sie aber auch laborkalibriert mit ISO-Zertifikat geliefert werden (optional gegen Aufpreis). Rundum: Ein preiswertes Gerät für jeden Praktiker im Produktions- / Handelsbetrieb.

- hinterleuchtetes LED-Display mit gut ablesbaren, 30 mm hohen Ziffern
- Infrarot-Fernbedienung (verwendbar bis maximal 10 m Entfernung zur Kranwaage)
- Schutzart IP 54
- Stromversorgung über wiederladbaren, internen Akku (Lade-Netzteil inklusive)
- Data-Hold Funktion, die Gewichtsanzeige wird über die Hold-Taste solange "eingefroren"
- Schäkkel aus Edelstahl, Haken verzinkt
- max. 400 % zul. Überlast (K= 4)
- Summierfunktion (speichert die Einzelmassen aufeinanderfolgender Verwiegungen mit entsprechender Nummer sowie die summierte Gesamtmasse aller Wägungen / später wieder im Display aufrufbar)
- kalibrierfähig nach DIN ISO



Maße der Kranwaage

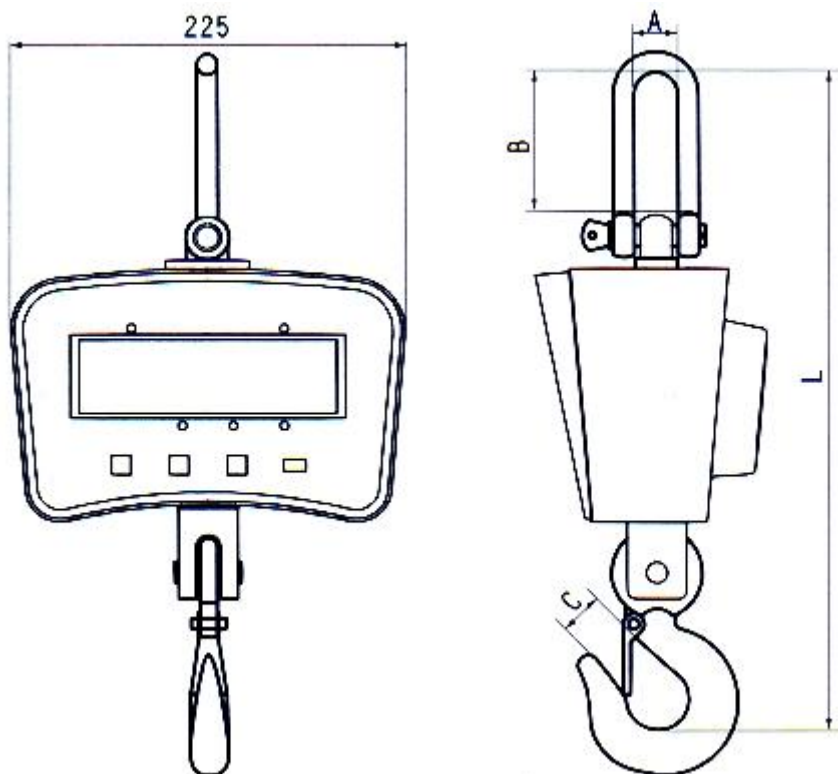

Max. Kapazitäten	L [mm]	A [mm]	B [mm]	C [mm]	Eigenmassen [kg]
1000 kg	360	25	75	20	4,2

Kranwaage im Einsatz

Bitte lesen Sie die Hinweise zur Benutzung und Wartung der Kranwaage ([Hinweise zur Kranwaage](#)).





Technische Daten

Modell	max. Wägebereich [kg]	Kleinstes anzuhängendes Gewicht [kg]	Ablesbarkeit [kg]	Reproduzierbarkeit [kg]	Nettoeigen-gewicht [kg]
Kranwaage PCE-CS 1000	1000	10,0	0,2	0,2	4,2
Schutz	IP 54 (staub- und spritzwassergeschützt)				
TARA	ja, über den vollen Bereich				
Stabilisierungszeit	<10 s				
Maximale Überlast	400 %				
Anzeige	30 mm LED-Display				
Stromversorgung Kranwaage	interner, wiederladbarer Akku, 50 h Betriebszeit mit einer Ladung, (Netzteil im Lieferumfang)				
Fernbedienung	für alle Funktionen				

Lieferumfang

1 x Kranwaage PCE-CS-1000, 1 x interner Akku (wiederladbar), 1 x Ladegerät, 1 x Infrarotfernbedienung (inklusive Batterien), 1 x Schäkkel, 1 x Haken, Transportkarton und Bedienungsanleitung

optionales Zubehör

- ISO-Kalibrierung

Für Betriebe, welche die Kранаage in den betriebsinternen Prüfmittel-Pool aufnehmen wollen oder zur jährlichen Rekalibrierung.

Die Zertifizierung nach ISO beinhaltet eine Laborkalibrierung inklusive Prüfschein mit allen Messwerten. Der Name der bestellenden Firma bzw. die Kontaktdaten des Auftraggebers werden ebenfalls auf dem Bericht eingetragen.



Hier sehen Sie ähnliche Produkte zum Begriff: "Kranwaage":





- [Kranwaage PCE-CS-100](#)
(digitale, robuste, kalibrierfähige Waagen, bis 100 kg max., Fernbedienung)
- [Kranwaage PCE-CS-300](#)
(digitale, robuste, kalibrierfähige Waagen, bis 300 kg max., Fernbedienung)
- [Kranwaage PCE-CS 3000 HD](#)
(digital, Akku-Betrieb, für den rauen Industrieinsatz, bis 3000 kg max., Fernbedienung)
- [Kranwaage PCE-CS 5000 HD](#)
(digital, Akku-Betrieb, für den rauen Industrieinsatz, bis 5000 kg max., Fernbedienung)
- [Kranwaage PCE-CS 10000 HD](#)
(digital, Akku-Betrieb, für den rauen Industrieinsatz, bis 10000 kg max., Fernbedienung)
- [Kranwaage PCE-MCWLT5M](#)
(eichfähig, digital, Batteriebetrieb, für den Industrieinsatz, bis 5000 kg max., Fernbedienung)
- [Kranwaage TKZ Serie](#)
(bis max. 20 t, Zugmesslaschen)
- [Kranwaage TZF Serie](#)
(bis max. 20 t, Zugmesslaschen, mit RS-232-Schnittstelle)

