

# VideoFlex SD

DE 02

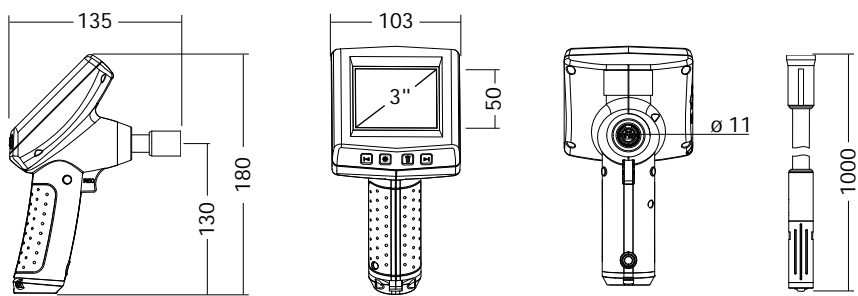

## Funktion / Verwendung

Dieser Videoinspektor liefert farbige Videobilder mittels einer Mikrokamera an das LCD zur Überprüfung schwer zugänglicher Stellen wie z.B. Hohlräumen, Schächten, Mauerwerk oder im KFZ. Die aufgezeichneten Daten, die sowohl Bilder als auch Videoaufnahmen behinhalten können, sind direkt zur späteren Auswertung speicherbar.

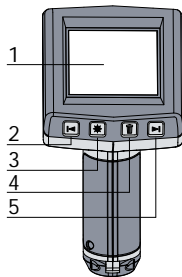

- 1 LC-Display
- 2 - Zoom / Navigationstaste / Rücklauf
- 3 LED-Beleuchtung
- 4 DEL: Löschen
- 5 + Zoom / Navigationstaste / Vorlauf

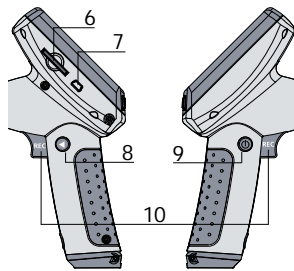

- 6 Steckplatz SD-Karte
- 7 USB 2.0 Schnittstelle
- 8 Modus Umschaltung
- 9 ON/OFF
- 10 REC: Auslöser / Aufnahme / Bestätigen

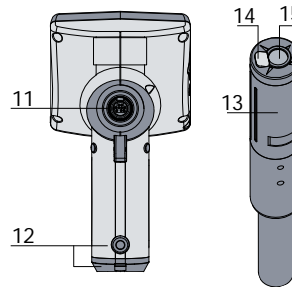

- 11 Anschluss Flexschlauch
  - 12 Batteriefach
  - 13 Kamerakopf
  - 14 LED
  - 15 Linse
- HINWEIS: Kamera ist auf 5 cm fokussiert. Objekte außerhalb dieses Bereichs können unscharf erscheinen.

### Aufnahmemodus

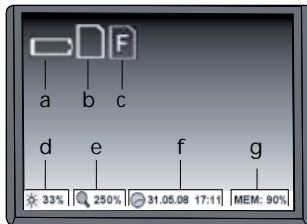

- a Batteriestatus
- b SD-Karte aktiv
- c SD-Karte einlegen
- d Intensität LED-Beleuchtung (0%, 33%, 66%, 100%)
- e Zoom-Stufe (100%-300%)
- f Datum/Uhrzeit
- g freier Speicherplatz SD-Karte

### Wiedergabemodus

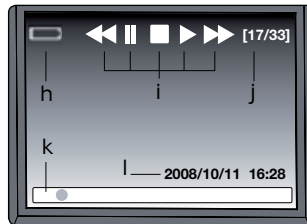

- h Batteriestatus
- i Pause/Stop/Wiedergabe Vor-/Rücklauf
- j Aufnahme nummer/Anzahl Aufnahmen
- k Zeitleiste
- l Aufnahmedatum-/ uhrzeit

### Einstellungsmodus

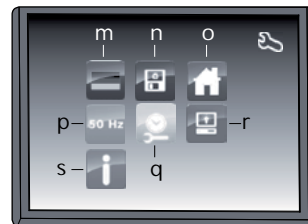

- m Menüsprache
- n SD-Karte Formatieren
- o Werkseinstellungen wiederherstellen
- p Umschaltung 50/60 Hz
- q Datum/Uhrzeit
- r LCD-Helligkeit
- s Softwareversion

# VideoFlex SD

## Inbetriebnahme (1-6)

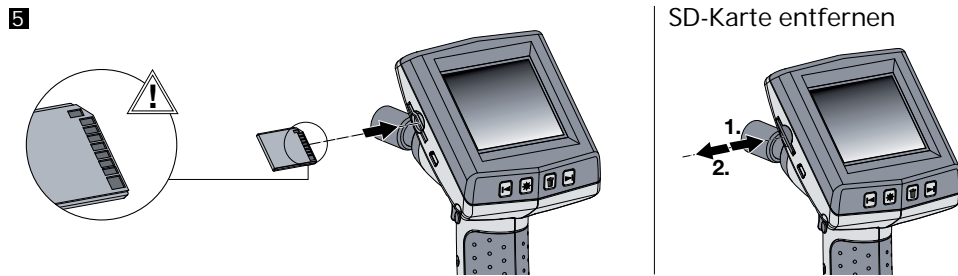
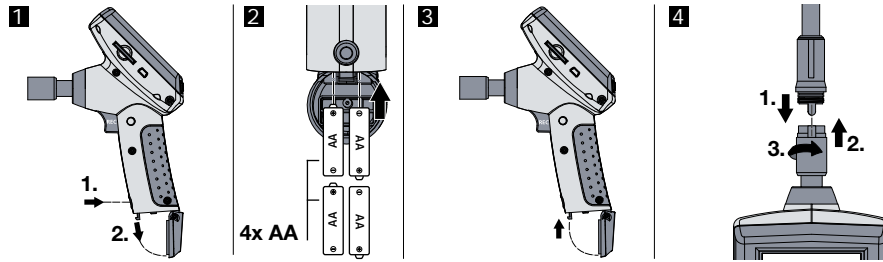

## 6. Menüsprache einstellen

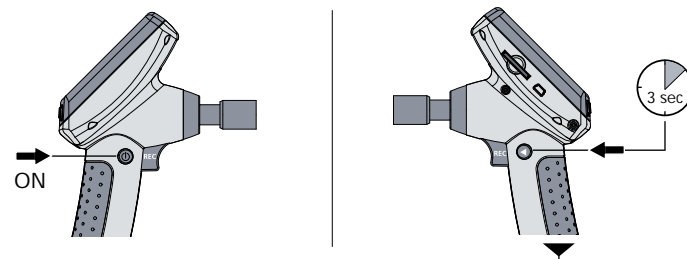

a. Sprache ändern (GB, FR) Download weiterer Sprachversionen: [www.laserliner.com/videoflex](http://www.laserliner.com/videoflex)



Um wieder in den Aufnahmemodus zu gelangen die Taste (8) 3 Sekunden gedrückt halten.

### Aufnahmemodus

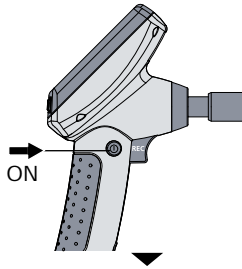

### Wiedergabemodus

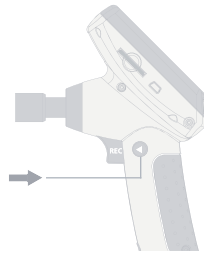

### Einstellungsmodus

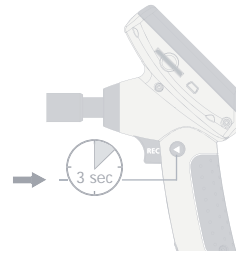

## Bild-/Videoaufnahmen

Kamerakopf am Flexschlauch ausrichten und an die gewünschte Position führen. Bei schlechten Lichtverhältnissen LED-Beleuchtung einschalten. Weiter entfernte oder kleine Objekte heranzoomen. Durch kurzes betätigen (< 2 sek.) der REC-Taste wird das Bild aufgenommen und auf der SD-Karte gespeichert.

Bei gedrückter REC-Taste (> 2 sek.) wird die Videoaufnahme gestartet, so lange, bis die REC-Taste wieder losgelassen wird.

### 1 LED-Beleuchtung

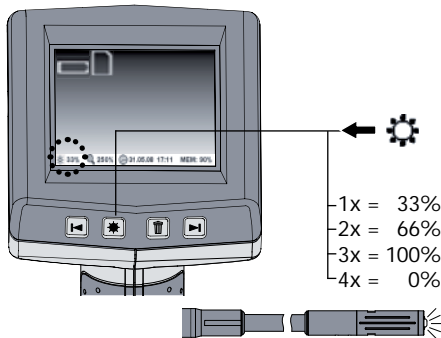

### 2 Zoom

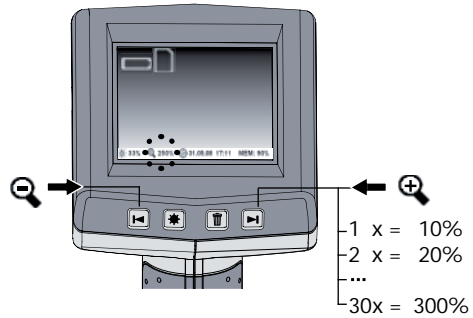

### 3.a Bild

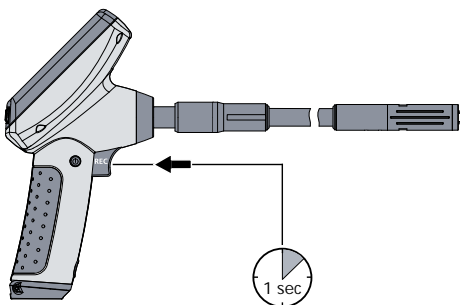

### 3.b Video

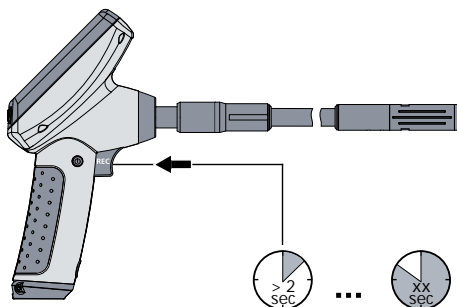

# VideoFlex SD

## Aufnahmemodus

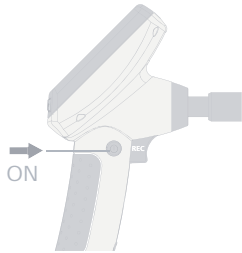

## Wiedergabemodus

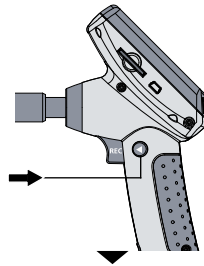

## Einstellungsmodus

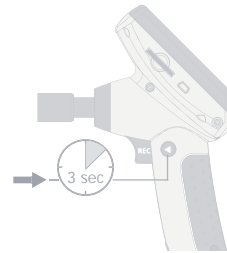

## Wiedergabe von Bild-/Videoaufnahmen

Das zuletzt aufgenommene Bild oder Video wird auf dem Display angezeigt. Mit den Pfeiltasten kann vor und zurück navigiert werden. Eine Videoaufnahme wird durch ein rotes „Pause“-Symbol gekennzeichnet. Die REC-Taste dient zur „Wiedergabe/Pause“-Funktion, die Pfeiltasten ermöglichen den „Vor-/Rücklauf“ nur während der Wiedergabe. Das Löschen einer Aufnahme erfolgt mit dem drücken der „DEL“-Taste.

### 1 Navigieren

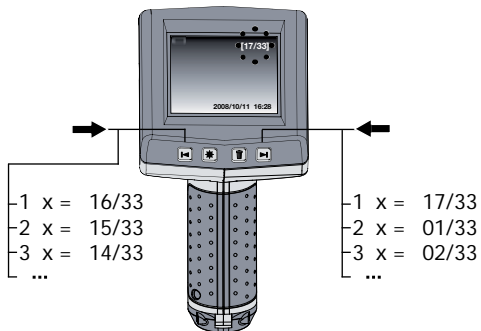

### 2 Aufnahme Löschen

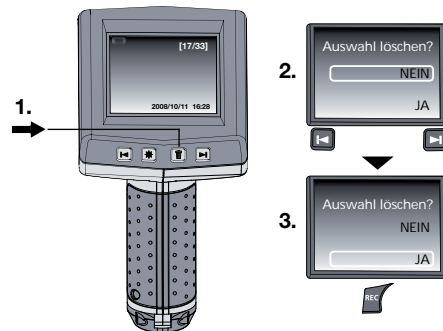

### 4.a Wiedergabe

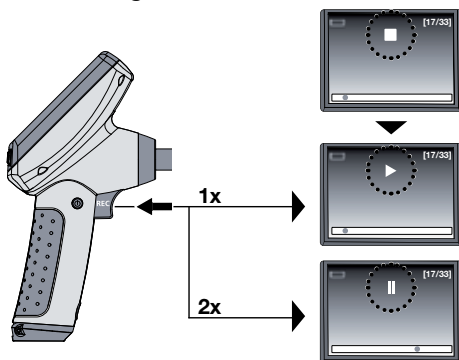

### 4.b Vor-/Rücklauf

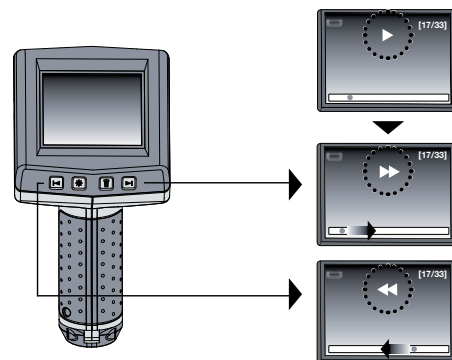

Aufnahmemodus

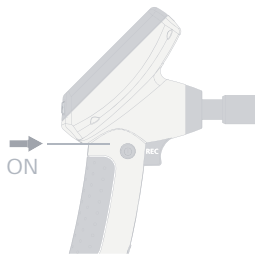

Wiedergabemodus

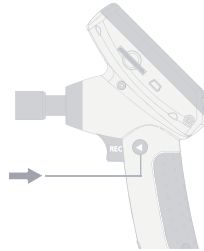

Einstellungsmodus

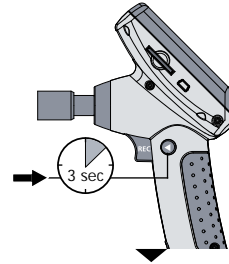

a. Sprache ändern (GB, FR) Download weiterer Sprachversionen: [www.laserliner.com/videoflex](http://www.laserliner.com/videoflex)

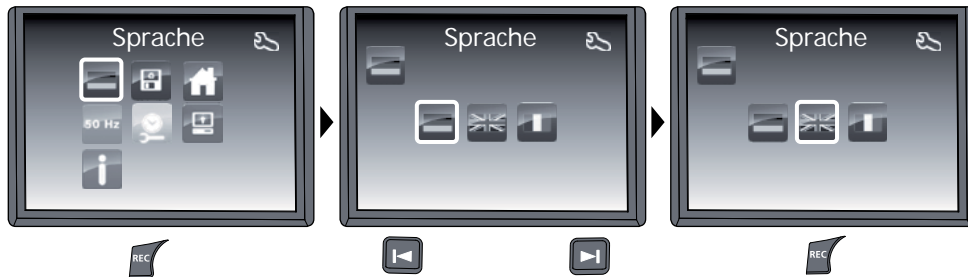

b. SD-Karte Formatieren



c. Werkseinstellung wiederherstellen

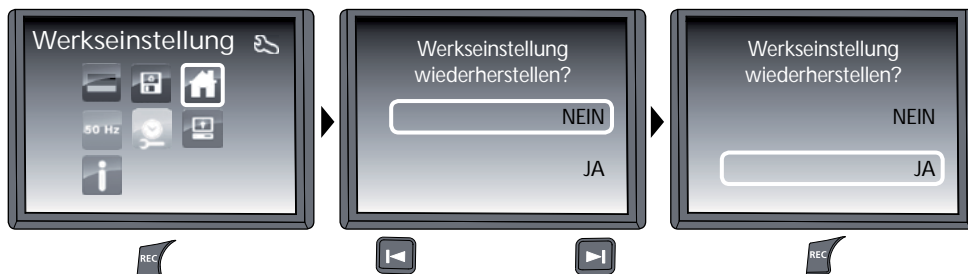

# VideoFlex SD

d. Frequenz ändern

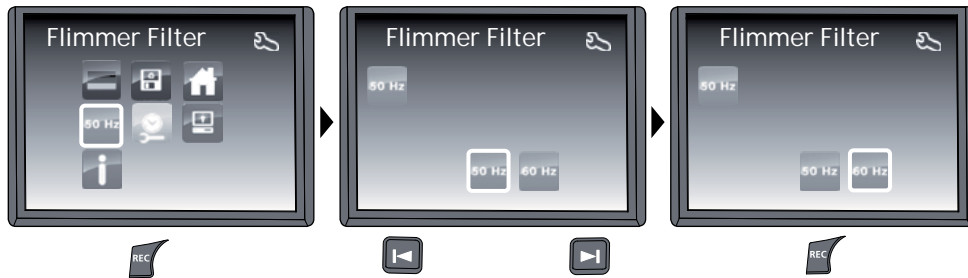

e. Datum/Uhrzeit einstellen (Um wieder ins Menü zu gelangen, drücken Sie die Taste ◀)



f. Helligkeit Display

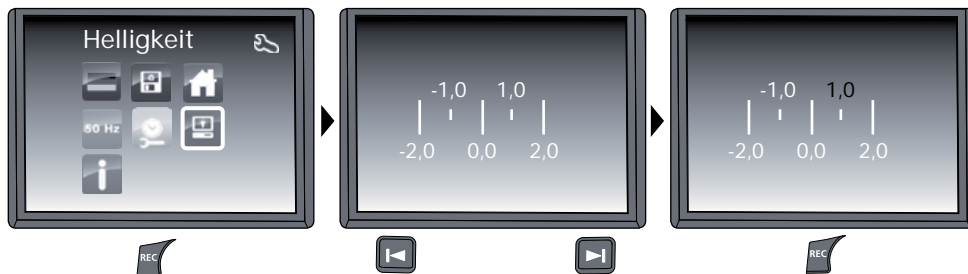

g. Software Version

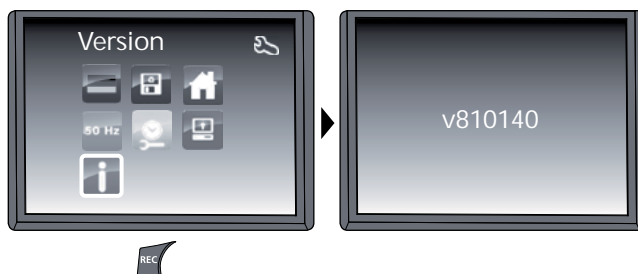

## USB-Datenübertragung

Die gespeicherten Daten auf der SD-Karte können entweder mit einem passenden Kartenlesegerät oder aber direkt über die USB-Schnittstelle auf den PC übertragen werden. Informationen zur Verbindung zwischen Computer und Kartenadapter bzw. Kartenleser finden Sie im Handbuch zu Ihrem Kartenleser.

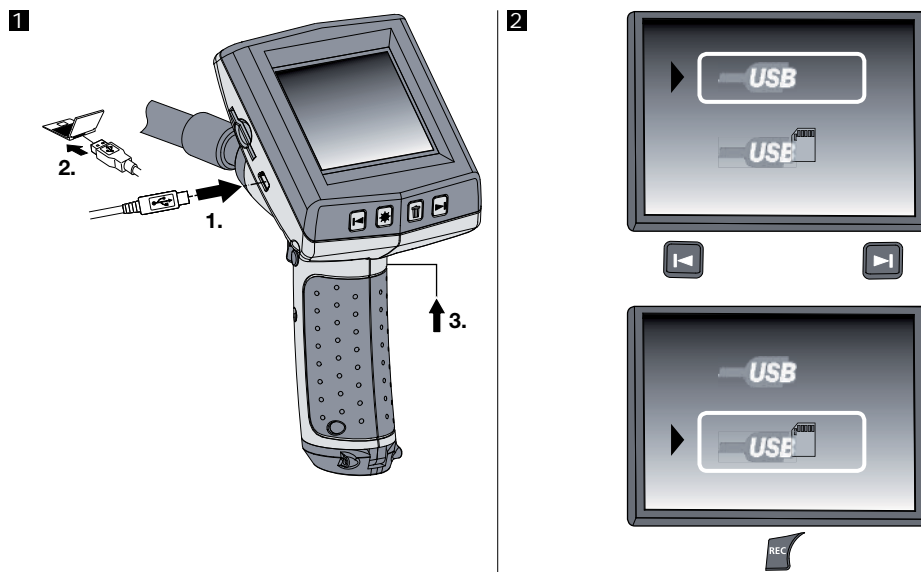

## Kamerakopf / Fokus

Die VideoFlex ist standardmäßig mit einem Kamerakopf ausgestattet, der auf 5 cm fokussiert ist.

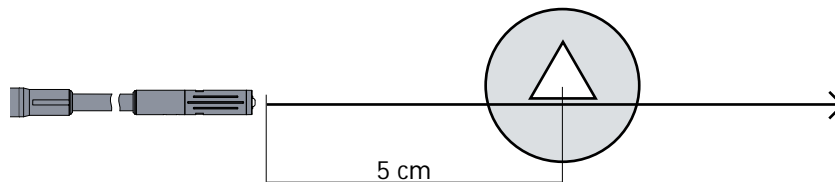

Objekte die weit außerhalb dieses Bereichs liegen, können unscharf erscheinen. Erfragen Sie Kameraköpfe mit anderen Fokussierungen bei Ihrem Fachhändler oder wenden Sie sich direkt an Umarex Laserliner.

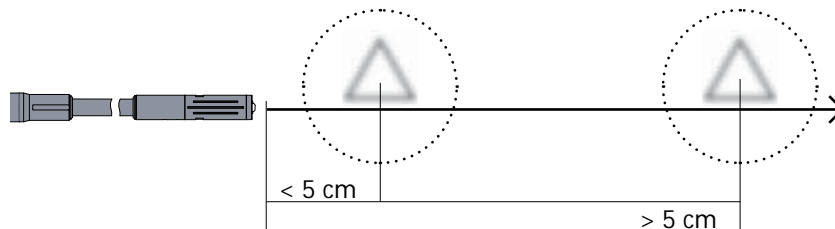

# VideoFlex SD

## FirmwareUpdates/SprachUpdates

Die aktuellste Firmware und weitere Sprachpakete können kostenlos unter [www.laserliner.com/videoflex](http://www.laserliner.com/videoflex) heruntergeladen werden. Die Abfrage der Firmware-Version Ihres Gerätes ist im Kapitel „Einstellungsmodus“ unter Punkt „g. Software Version“ beschrieben.

## Hinweise zur Benutzung

- Es ist unbedingt darauf zu achten, das die VideoFlex nicht in Kontakt mit Chemikalien, Strom, beweglichen oder heißen Gegenständen kommt. Dies kann zur Beschädigung des Gerätes und auch zu schweren Verletzungen des Bedieners führen.
- Die LCD-Einheit darf nicht in Wasser getaucht werden.
- Der Kamerakopf ist nicht säurebeständig oder feuerfest.
- Die VideoFlex darf nicht für medizinische Untersuchungen/Personenuntersuchung verwendet werden.
- Das Gerät sollte grundsätzlich im mitgelieferten Koffer gelagert werden.
- Starke Erschütterungen und extreme Temperaturschwankungen vermeiden.

Technische Daten		Technische Änderungen vorbehalten. 11.08
Kamerakopf	< ø 17 mm, Wasserbeständig, IP 67	
Kamerafokus	5 cm	
Bildschirmtyp	3,0" LCD	
Auflösung Display	320 x 240 pixel	
Auflösung Bild / Video	1280 x 960 pixel / 640 x 480 pixel	
Bildformat / Videoformat	JPEG / AVI	
Bildschirmbeleuchtung	5 Helligkeitsstufen	
LED	3 Helligkeitsstufen	
Zoom	3-fach Digitalzoom in 10% Schritten	
Speicher	1GB SD-Card (Unterstützt bis max. 2 GB)	
Länge Flexschlauch	1m / optional verlängerbar	
Schnittstelle	USB 2.0	
Autoabschaltung	5 min	
Stromversorgung	4 x AA 1,5 Volt Batterien	
Arbeitstemperatur	0 °C – 45 °C	
Lagertemperatur	-10 °C – 70 °C	
Gewicht inkl. Batterien und Flexschlauch	0,74 kg	

## Garantieerklärung

Die Garantiezeit beträgt 2 Jahre ab Kaufdatum. Von der Garantie sind ausgenommen: Schäden, die auf unsachgemäßen Gebrauch oder falscher Lagerung, zurückzuführen sind, normaler Verschleiß und Mängel, die den Wert oder die Gebrauchstauglichkeit nur unerheblich beeinflussen. Bei Eingriffen nicht von uns autorisierter Stellen erlischt die Garantie. Im Garantiefall geben Sie bitte das vollständige Gerät mit allen Informationen, sowie Rechnung einem unserer Händler oder senden Sie es an Umarex-Laserliner.